

07S

Machine automatique de conditionnement sous vide
Confezionatrice sottovuoto automatica



Conditionnement sous vide

Confezionamento sottovuoto

Le conditionnement sous vide – plus qu'une option: un élément du produit

Il existe des produits tant dans le secteur alimentaire que non alimentaire qui ne sont véritablement finis que lorsqu'ils ont été emballés sous vide. Le conditionnement sous vide fait partie du processus de production.

La machine de conditionnement sous vide VC999 075 convient pour les moyennes ou les grandes entreprises de production; ceci grâce à des qualités remarquables:

- Grande capacité de la chambre à vide
- Adaptée à l'emballage de produits de formes et de volumes divers
- Grande puissance
- Robustesse en fonctionnement continu
- Vide élevé avec surveillance par la machine de la valeur nominale
- Soudure impeccable de feuilles d'emballage multicouches de toutes sortes ainsi que de l'aluminium enduit. Double cordon de soudure. Séparation des surplus des sachets.
- Optimisation par la machine de la température et du temps de soudure permettant de préserver les matériaux et l'installation

Confezione sottovuoto – elemento integrante del ciclo di produzione

Diversi prodotti alimentari e non sono pronti solo dopo essere stati confezionati sottovuoto. L'imballaggio sottovuoto è quindi elemento integrante del ciclo di produzione.

Grazie alle sue caratteristiche particolari, la confezionatrice sottovuoto VC999 075 è adatta alle imprese di medie e grandi dimensioni:

- Massima capienza della camera di sottovuoto
- Alta prestazione
- Affidabilità e durata nel tempo
- Adatta per prodotti di forme e dimensioni diverse
- Massimo raggiungimento di vuoto con controllo a comando automatico del valore richiesto
- Saldatura assoluta per ogni tipo di materiale. Saldatura a doppia resistenza, taglio eccedenza e doppia barra
- Ottimizzazione automatico del tempo e della temperatura di saldatura per non danneggiare materiale e confezionatrice





**Soudure VC999 à haute pression
ferme les sachets à coup sûr**

*Sicura saldatura dei sacchetti
tipo VC999*

Pompe(s) à vide intégrée(s)

*Pompa/e di sottovuoto
integrata/e*

**Vidage automatique de la
machine**

*Scarico automatico della
camera*

**Aide à l'opérateur par
l'écran d'affichage**

*Facile scelta del
programma con
guida sul display*

Commande PLC (programmable logic control) facile à entretenir

- Programmation aisée par graphique terminal opérateur tactile
- Sélection de la langue intégrés
- 30 programmes sélectionnables

Basso-manutenzione PLC (Programmable Logic Control)

- Funzionamento semplice e intuitivo tramite terminale grafico touch-display
- Integrato di selezione della lingua
- 30 programmi selezionabili



L'emballage sous vide par film rétractable

L'imballaggio sottovuoto restringibile

Optimisation du processus d'emballage

La VC999 07S est une machine de production susceptible – par assemblage avec différents éléments spécifiques – de se transformer en une véritable installation de production industrielle. En la combinant avec un bac de rétraction VC999 85.47 et le cas échéant avec un rotor de cuve et des rouleaux d'approvisionnement et de sortie, on obtient une ligne de rétraction de haute performance qui, par couplage de deux machines d'emballage sous vide, peut se transformer en un système tandem pour l'emballage industriel.

L'emballage par film rétractable VC999 présente les avantages suivants:

- Un emballage minimum pour une efficacité maximum: protection totale – présentation optimale
- Le film enserme le produit comme une «seconde peau»
- Protection compacte imperméable à l'oxygène et à la vapeur d'eau
- La rétraction du matériau multicouche comprimé lui confère une grande résistance au percement et à la déchirure

Conçue pour les besoins de l'industrie, la VC999 07S est d'une extrême fiabilité. La sécurité des personnes est garantie et les erreurs de manipulation sont pratiquement impossibles. Elle est accessible de tous les cotés et a été conçue afin de permettre un travail le plus rationnel possible.





Ottimizzazione del ciclo d'imballaggio

Completata con diversi accessori, la confezionatrice sottovuoto VC999 07S diventa una linea di produzione industriale. Con l'installazione della vasca di restringimento VC999 85.47 ed eventualmente di un rotore VC999 come anche di nastri di alimentazione e scarico si realizza una confezione di ottima presentazione. Con l'accoppiamento di due confezionatrici si può inoltre realizzare un sistema a tandem per l'imballaggio industriale.

L'imballaggio sottovuoto termoretraibile VC999 offre i seguenti vantaggi:

- L'imballaggio è minimo e l'efficienza massima: sicurezza totale e presentazione ottimale
- L'imballaggio diventa come una seconda pelle sul prodotto
- L'involucro è compatto e non lascia trapassare vapore e ossigeno
- Grazie al restringimento il materiale è resistente a perforazioni e strappi

La VC999 07S corrisponde alle esigenze industriali e offre un'alta sicurezza nel servizio. Sono praticamente esclusi i rischi per il personale operatore e gli errori operativi sono praticamente impossibili. E possibile accedere alla confezionatrice comodamente da tutti i lati. Il tempo per la messa in servizio è stato ridotto ad un minimo.



Concept sophistiqué

Concezione superiore

Les installations d'emballage par film rétractable VC999 peuvent être combinées de diverses façons suivant les conditions particulières de l'entreprise. Les exemples ci-dessous montrent les installations du système VC999 combinées avec le bac de rétraction VC999 85.47 en différentes positions par rapport jusqu'à quatre machines de conditionnement sous vide VC999 075. Les appareils d'alimentation et les installations d'acheminement contribuent à automatiser et à rationaliser de manière optimale le déroulement du procédé d'emballage.

In base alle esigenze dell'impresa, le confezionatrici sottovuoto per sacchi termoretraibili VC999 075 possono essere installate in diverse combinazioni. I seguenti esempi mostrano la vasca di restringimento VC999 85.47 in diverse posizioni in rapporto fino a quattro confezionatrici sottovuoto VC999 075. Le installazioni d'alimentazione ed il nastro trasportatore contribuiscono ad una automatizzazione ottimale del ciclo di imballaggio.

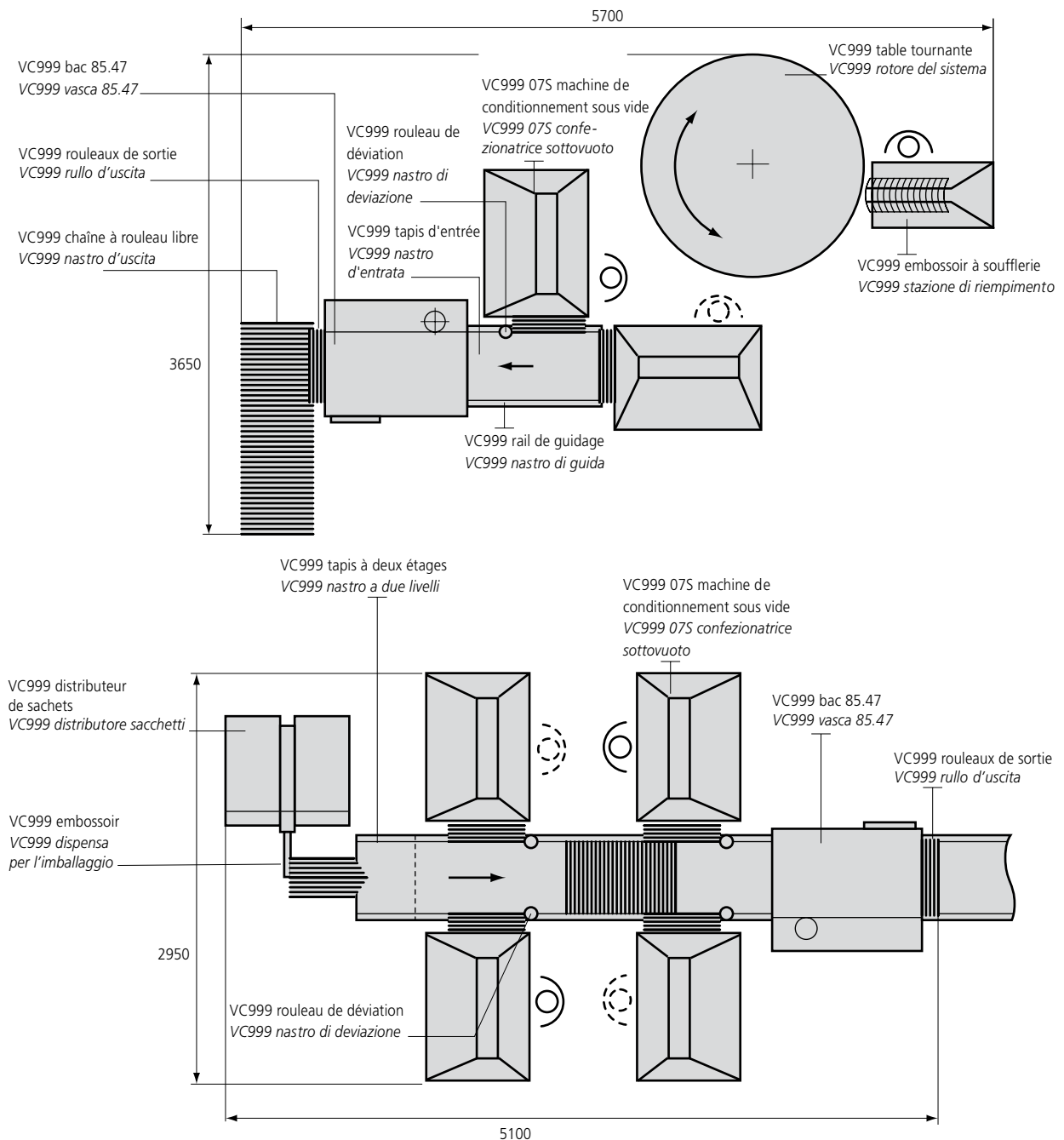

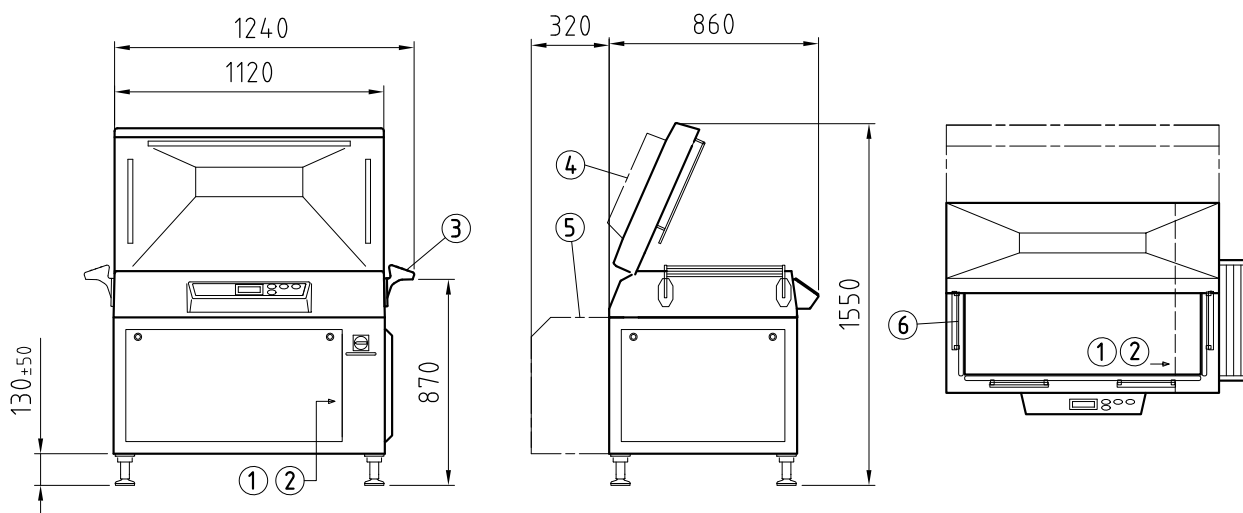

Données techniques / Dati tecnici

	VC999 075-200	VC999 075-200 W500 mit © / with ©
Dimensions utiles de l'intérieur de la chambre / Dimensioni interne della camera	950 x 450 x 180 mm	950 x 450 x 180 mm
Longueurs de soudure / Lunghezza di saldatura	1 x 950 mm 2 x 450 mm	1 x 950 mm 2 x 450 mm
Débit m³/h / Capacità m³/h	220 m³/h	220 m³/h + W500 m³/h
Plage de vide / Sottovuoto	1 mbar (99.9%)	1 mbar (99.9%)
Temps de vide jusqu'à 2 mbar / Tempo di messa sottovuoto fino a 2 mbar	15 sec	9 sec
Poids / Peso	610 kg	710 kg
① Puissance recordée – fusible / Valore di collegamento – fusibili	400 V/3/50 Hz – 7.5 kW 25 AT	400 V/3/50 Hz – 9 kW 25 AT
	230 V/3/50 Hz – 7.5 kW 40 AT	230 V/3/50 Hz – 9 kW 40 AT
	440 V/3/60 Hz – 7.5 kW 25 AT	440 V/3/60 Hz – 9 kW 25 AT
	200-220 V/3/60 Hz – 7.5 kW 40 AT	200-220 V/3/60 Hz – 9 kW 40 AT
Câble d'alimentation env. / Cavo d'alimentazione ca.	4 m	4 m
② Alimentation en air comprimé / Alimentazione d'aria compressa		
Tuyau diamètre intérieur / Diametro interno del tubo	9 mm	9 mm
Pression de service / Pressione di servizio	6 bar	6 bar
Débit moyen d'air comprimé/cycle / Aria compressa necessaria/ciclo	35 NI	35 NI
③ Vidage à gauche ou à droite / Scarico a destra o sinistra		
④ Option haute chambre: 250 mm / Altezza opzionale della camera: 250 mm		
⑤ VC999/075-200 W500: Exécution avec pompe supplémentaire à pistons rotatifs / Realizzazione con pompa supplementare Roots		
⑥ VC999/075N: Exécution avec réinjection d'atmosphère modifiée (MAP) / Realizzazione con impianto gaz inerte (MAP)		

Sous réserve de modifications des données techniques / Ci si riserva il diritto di apportare modifiche tecniche

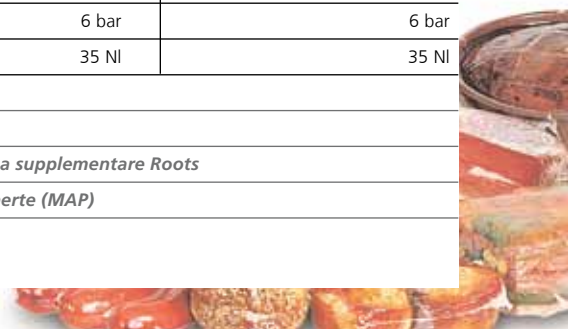



PACKAGING SYSTEMS

Concentration sur les besoins du client

- Des solutions de conditionnement complet venant d'une seule source
- Service et expertise compétents
- Des machines sûres et performantes
- Formation approfondie, chez vous ou chez nous
- Présence internationale par nos partenaires de confiance

Notre ambition

- Des partenariats durables
- Des clients satisfaits
- Confiance réciproque
- Succès commun!

Al centro del nostro impegno sta il cliente

- Soluzioni di confezionamento completi da una mano
- Solida consulenza e servizio competente
- Macchine sicure ed efficienti
- Formazione approfondita da noi o da loro
- Presenza mondiale dei nostri partner di fiducia

Nostra ambizione

- Collaborazione a lungo termine
- Clienti soddisfatti
- Fiducia reciproca
- Successo comune!

Service et vente / Servizio e vendita:

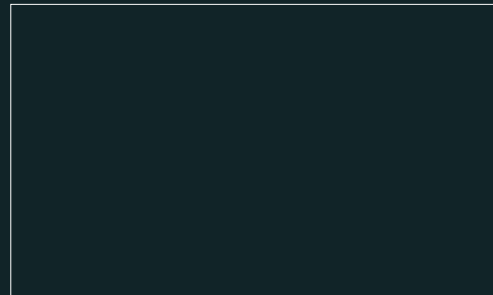

CH: VC999 Verpackungssysteme AG, Melonenstrasse 2, CH-9100 Herisau, Tel. +41 71 35 35 900, Fax +41 71 35 35 901, info@vc999.ch

DE: VC999 Verpackungssysteme GmbH, Industriestrasse 10, D-78234 Engen, Tel. +49 7733 948 999, Fax +49 7733 948 998, info@vc999.de

AT: VC999 Verpackungssysteme GmbH, Landesstrasse 1, A-5302 Henndorf, Tel. +43 6214 7082, Fax +43 6214 70829, info@vc999.at

BENELUX: VC999 Packaging Systems Benelux, Balendijk 156, BE-3920 Lommel, Tel. +32 2 669 8008, Fax +32 11 501 623, info@vc999.be

UK: VC999 Packaging Systems UK Ltd., 10 North Portway Close, Round Spinney, GB-Northampton NN3 8RQ, Tel. +44 1604 643 999, Fax +44 1604 499 994, info@vc999.co.uk

USA: VC999 Packaging Systems, 419 E. 11th Avenue, Kansas City, MO 64116, Tel. +1 816 472 8 999, Fax +1 816 472 1 999, sales.usa@vc999.com, www.vc999.com

CAN: VC999 Canada Ltd., 153 Sylvestre, Saint-Germain-de-Grantham, QC, J0C 1K0, Tel. +1 819 395 4555, Fax +1 819 395 6444, sales.canada@vc999.com

COL: VC999 Packaging Systems Americas, A.A.101010 Bogotá, Colombia, Tel. +57 310790 9057, Fax +1 816 472 1 999, sales.colombia@vc999.com

MEX: VC999 Packaging Systems Mexico, Fernando Montes de Oca 524, Col. Niños Héroes, Guadalupe, N.L. 67190, Tel./Fax +52 81 8361 5349, sales.mexico@vc999.com

www.vc999.ch